

selène®
illuminazione

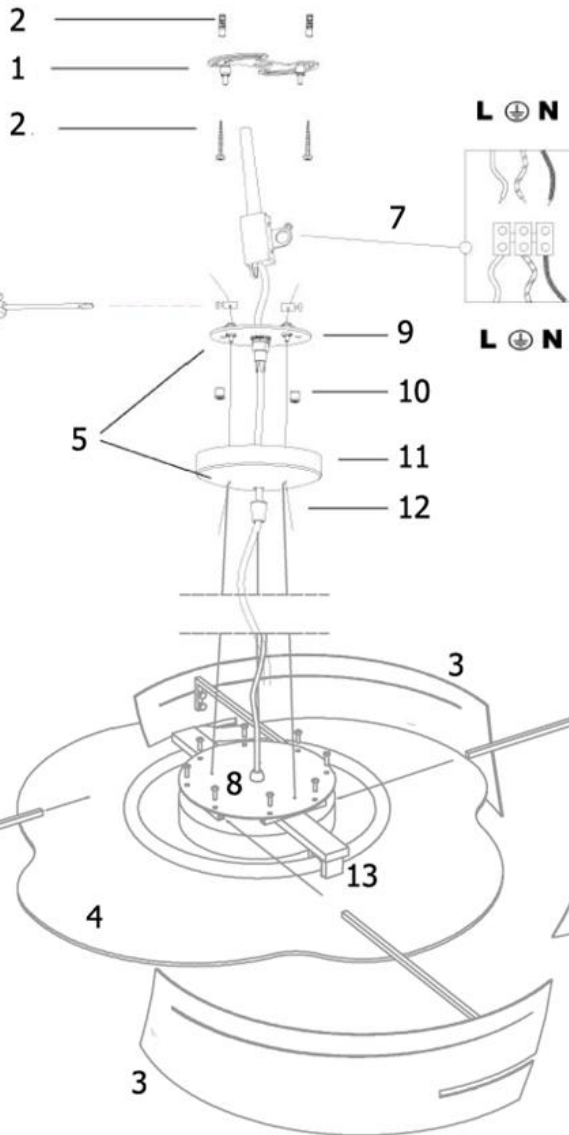

Fissare la staffa 1 al soffitto con i tasselli 2.

ATTENZIONE: tali operazioni devono essere effettuate da personale specializzato.

Infilare il filo d'acciaio nella montatura 5 e bloccarla con la vite 6. Eseguire le connessioni elettriche 7 inserendo i cavi nei morsetti prestando attenzione ai colori degli stessi.

Fissare la montatura 8 al soffitto con la staffa 9 e bloccarla con la vite 10. Posizionare e bloccare il rosone 11 con la vite 12. Inserire la lampadina circolare nel suo portalampade 13.

Inserire un elemento paralume 3 nella relativa corsia e poi appoggiare la lastra 4 nello scanco apposito dell'elemento 3. Innestare gli altri tre paralumi 3 in modo che sostengano la lastra 4. Bloccare i quattro elementi 3 con le viti 8.

Screw back plate 1 to ceiling with elements 2.

WARNING: the assembly of these fixtures should be undertaken only by a professional electrician.

Join the steel cable on the frame 5 and fix it with the screw 6. Connect wires 7 to terminals matching colors.

Fix the frame 8 to the ceiling with the plate 9 and stop it with the screw 10. Put in position and fix the ceiling rose 11 with the screw 12. Put the circular bulb in its lamp holder 13.

Place a shade 3 on its frame and then insert the plate 4 in the avoidance of the shade 3. Place all the other shades in order to support the plate 4. Block the four shades 3 with the screws 8.

Fixer le support 1 au plafond avec l'élément 2.

ATTENTION: certaines opérations devront être effectuées par du personnel spécialisé.

Placer le fil d'acier sur la monture 5 et la bloquer avec la vis 6. Mettre en place les connexions électriques 7 en fixant les câbles aux bornes tout en respectant les couleurs.

Fixer le support 8 au plafond avec le support 9 et le bloquer avec les vis 10. Ajuster la position de la rosace 11 et la bloquer avec la vis 12. Positionner l'ampoule circulaire sur la douille 13.

Placer un élément abat-jour 3 sur la monture et positionner la plaque 4 à l'intérieur de la fente de l'abat-jour 3. Enfiler les autres trois éléments 3 pour soutenir la plaque 4. Fixer le quatre abat-jour 3 avec les vis 8.

Fijar la pletina 1 al techo con el elemento 2.

ATENCION: estas operaciones deben ser efectuadas por personal especializado.

Colocar el cable de acero sobre la estructura 5 y bloquearla con el tornillo 6. Efectuar la conexión eléctrica 7 introduciendo los cables en la regleta de conexión, teniendo en cuenta que los colores sean los mismos.

Fijar la estructura 8 al techo con la platina 9 y bloquearla con el tornillo 10. Colocar el florón 11 y bloquearlo con el tornillo 12. Colocar la bombilla circular en su portalámparas 13.

Colocar la pantalla 3 sobre su estructura y apoyar el difusor 4 en la ranura de la pantalla 3. Colocar las otras pantallas 3 de manera que el difusor 4 sea bloqueado. Con los tornillos 8 bloquear todas las pantallas 3.